

ES Datos técnicos

LAS VENTAJAS DE MINIPURE

Los aparatos de la gama MINIPURE eliminan en continuo todas las micro-virutas, polvos, partículas sólidas y aceites enteros flotantes o en emulsión provenientes de la lubricación de la máquina (caso de los aceites solubles). Adecuado igualmente para la electroerosión, el corte por chorro de agua.... Sistema muy compacto y móvil que se adapta fácilmente a todo tipo de máquina.

- Fácil de abrir
- Medios intercambiables
- Totalmente modular
- Se adapta a todas las máquinas
- Opciones CARENADO



MINIPURE

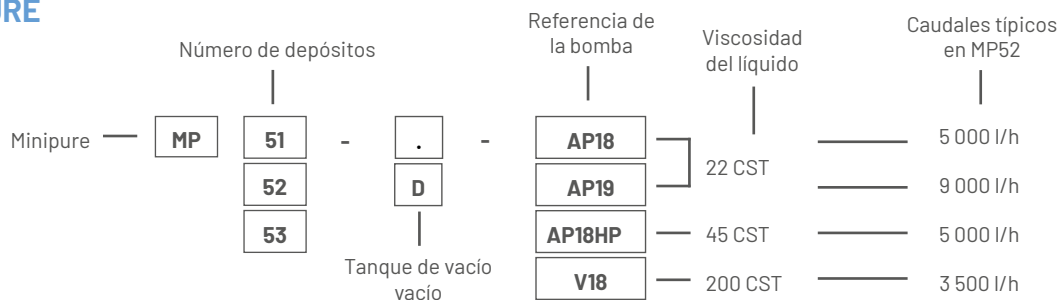

Especificaciones técnicas

Aplicación	Medios intercambiables. Filtración personalizada.
Materiales	Polipropileno
Temperatura máxima	80°
Bombas	Amplia gama de tecnologías. Bomba centrífuga autorecebante : alto rendimiento, pocos problemas sonoros. Gran variedad de tecnologías en función de la viscosidad.
Flujo	Hasta 9000 L/h
Opciones	Carter. Cajetín SAFE-TECH: protección contra la marcha en seco. Chasis con ruedas. Kit de bombeo: limpieza con aceite soluble. Skimmer de superficie. Skimmer flotante

Siebec ofrece soluciones para todas las aplicaciones de tratamiento de fluidos industriales. Gracias al diseño modular de MINIPURE, puede contar con una gran variedad de módulos de tratamiento para adaptarse a la perfección a sus necesidades.

Módulos de tratamiento

1



Bolsa de prefiltrado : BAGTECH

Recoge las virutas más grandes

- Finos de 150 a 600 micras.
- Lavable y reutilizable.
- Se instala sin herramientas.

2



Cartucho plisado : FILTECH

Cartucho filtrante de gran capacidad

- Superficie filtrante de 5 m².
- Lavable y reutilizable.
- Se monta y desmonta sin herramientas.
- Finos de filtración de 5, 20 ó 50 micras.

3



Carga de microfibras : OILTECH

El fluido de corte pasa a través del recipiente lleno de una carga de microfibras

- Alta capacidad de retención de sustancias grasas derivadas de hidrocarburos.
- Hidrófobo: no capta el agua ni el líquido de corte emulsionado.
- Una carga de 500 g de microfibras recupera una media de 6 L de aceite.

4



Filtrado magnético : MAGTECH 3B

El líquido a filtrar se canaliza alrededor de varillas magnéticas de acero inoxidable de 300 mm que capturan las partículas metálicas.

- Captura hasta 3 kg de partículas
- Fácil de instalar y limpiar
- Potencia electromagnética de 3.800 Gauss

Opciones & accesorios MINIPURE

1

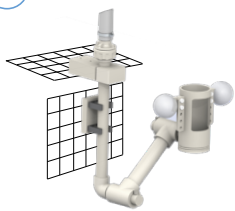

Skimmer flotante

Recupera los aceites flotantes

2



Skimmer fijo

Colocación con ayuda de soporte magnético

3



Cajetín SAFE-TECH

Protección contra la marcha en seco Patente

4



Carenado MINIPURE

Safe-Tech integrado, Manómetro para lectura de presión

5



Kit de aspersión

Permite limpiar las piezas, las herramientas, el interior de la máquina con taladrina regenerada.

6



Chasis con ruedas



Modelo	MINIPURE MP51-AP18	MINIPURE MP51-AP18
Descripción	Monocuba presión, caudal máx. 9m ³ /h	Monocuba presión, caudal máx. 9m ³ /h
Bomba	AP18 trifásica o monofásica 0,55 kW, de arrastre mecánico	AP18 trifásica o monofásica 0,55 kW, de arrastre mecánico
Conjunto filtrante	Cartucho FIL-TECH 5-20 μ	Contenedor OIL-TECH
Funciones	Filtrado de virutas pequeñas, partículas finas y otras partículas sólidas	Desaceitado

Modelo	MINIPURE MP52-AP18	MINIPURE MP52D-AP18
Descripción	Bi-cuba presión, caudal máx 8 m ³ /h	Bi-cuba depresión/presión, caudal máx. 8m ³ /h
Bomba	AP18 trifásica o monofásica 0,55 kW, de arrastre mecánico	AP18 trifásica o monofásica 0,55 kW, de arrastre mecánico
Conjunto filtrante primera cubeta	Cartucho FIL-TECH 5-20 μ	Bolsa BAG-TECH 150-600 μ
Conjunto filtrante segunda cubeta	Contenedor OIL-TECH	Contenedor OIL-TECH
Funciones	Filtración de partículas finas y sólidas, desaceitado	Recuperación de virutas, esaceitado

MP52D-A18

La primera cuba se encuentra aguas arriba de la bomba. Funciona en depresión y permite captar las virutas grandes en una bolsa de filtración lavable y reutilizable. La segunda cuba dispone de un contenedor de microfibras para desaceitar el fluido de corte o de proceso.



Modelo	MINIPURE MP53D-AP18	MINIPURE MP51V	MINIPURE MP52DV
Descripción	Tri-cuba depresión/presión, caudal máx. 8m ³ /h	Monocuba presión, caudal máx. 4m ³ /h	Bi-cuba depresión/presión, caudal máx. 4m ³ /h
Bomba	A18 trifásica o monofásica 0,55 kW, de arrastre mecánico	Volumétrica, trifásica o monofásica 0,55 kW	Volumétrica, trifásica o monofásica 0,55 kW
Medios filtrantes primera cubeta	Bolsa BAG-TECH 150-600 μ	Cartucho FIL-TECH 5-20 μ	Bolsa BAG-TECH 150-600 μ
Medios filtrantes segunda cubeta	Cartucho FIL-TECH 5-20 μ	-	Cartucho FIL-TECH 5-20 μ
Medios filtrantes tercera cubeta	Contenedor OIL-TECH	-	-
Funciones	Recuperación de virutas, Filtrado de virutas pequeñas, partículas finas, desaceitado	La filtración de aceites enteros	Cartucho FIL-TECH 5-20 μ

MINIPURE MP53D

La primera cuba se encuentra aguas arriba de la bomba. Funciona en depresión y permite captar las virutas grandes en una bolsa de filtración lavable y reutilizable. La segunda cuba está equipada con un cartucho destinado a la filtración del aceite entero. La tercera cuba dispone de un contenedor de microfibras para desaceitar el fluido de corte o de proceso.

MINIPURE MP52DV

La primera cuba se encuentra aguas arriba de la bomba. Funciona en depresión y permite captar las virutas grandes en una bolsa de filtración lavable y reutilizable. La segunda cuba está equipada con un cartucho destinado a la filtración del aceite entero.

MP51-AP18

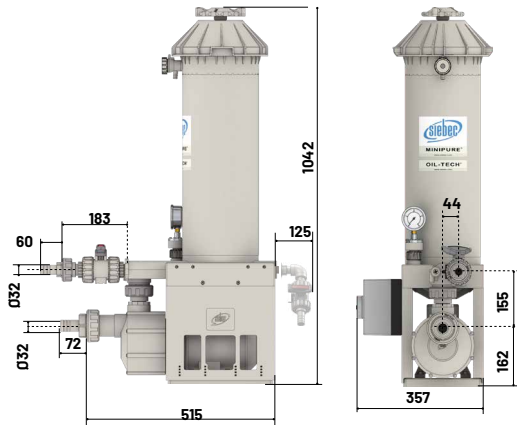

MP52-AP18

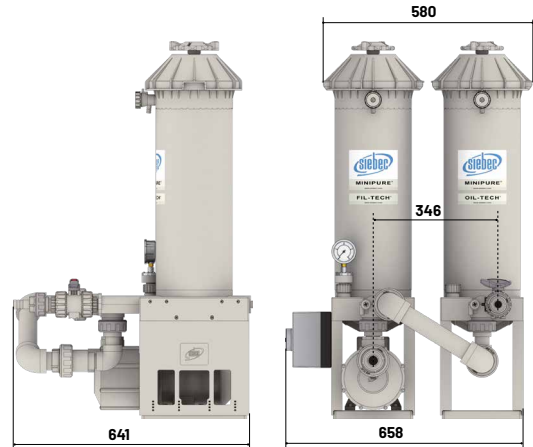

MP52D-AP18



MP53D-AP18



MP51V

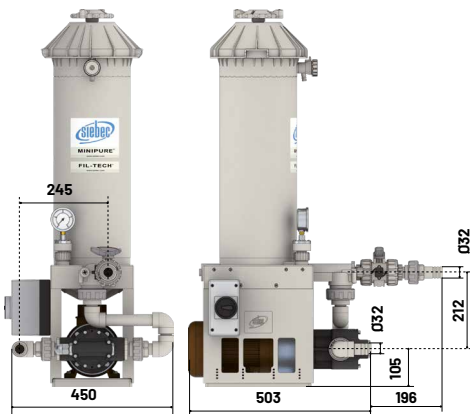

MP52DV

