



LEITFADEN ZUR EINRICHTUNG

Öl- und Spänesauger für Reinigung, Entleerung und Recycling

Pneumatische Saug- und Entleerungsgeräte

Absaug- und Entleerungsgeräte für Öl und Späne

Laubsauger mit großem Volumen 600 L

Saug- und Entleerungsgeräte mit sehr großem Volumen 1000 L -
4000 L

Optionen - Zubehör



MADE IN FRANCE



Die Marke SOFRAPER ist seit 1979 eine Referenz in der Welt der mechanischen Industrie (Automobil, Luftfahrt, Medizin, Eisenbahn, ...) und der Metallverarbeitung im Allgemeinen, sowohl für die Leistung als auch für die Robustheit unserer Geräte, die für den industriellen und intensiven Einsatz konzipiert wurden.

WÄHLEN SIE IHR MODELL ENTSPRECHEND DER ANWENDUNG AUS

Siebec-Sofraper bietet eine sehr umfassende und einzigartige Palette an Standardgeräten von 100 Litern bis 4000 Litern und von 3,3 KW bis 11 KW für die Entleerung und Reinigung von Schmierstoffbehältern in Maschinen der Industrie.

Diese Geräte sind alle sehr leistungsstark und werden mit einer großen Auswahl an Leistungen, Fassungsvermögen, patentierten Technologien, Varianten und Optionen angeboten, um perfekt auf Ihre Anwendung und Ihr Budget abgestimmt zu sein.

Inhaltsverzeichnis

Produktreihen

WINDVAC	Pneumatische Entleerungssauger	3
OPTIMOIL	Öl- und Späneentleerungssauger	4
TANKVAC SQ	Sauger für große Volumen 600 L	6
TANKVAC HV	Saugbagger mit sehr großem Volumen 1000 - 4000 L	7

Die Optionen

OPTIONEN	Schlammbehälter, Vorfilterbeutel, Schwimmer zur elektrischen Abschaltung, ...	8-11
-----------------	---	-------------

WINDVAC-Reihe

Pneumatische Entleerungssauger

Der WINDVAC ist ein Saug- und Entleerungsgerät (er saugt und fördert, aber nicht gleichzeitig, er ist pneumatisch (Venturi)).



Seine Stärken

WINDVAC ist sehr beliebt, ohnegleichen auf dem Markt, tausendfach verkauft hauptsächlich wegen **für seine einfache Handhabung, seine Robustheit, seinen hohen Unterdruck** (insbesondere mit dem patentierten WINDVAC 7 Bi-Venturi) und für seine **Geräuschlosigkeit im Betrieb**. Dies ist ein sehr wichtiger Punkt bei Venturisystemen, die normalerweise sehr laut sind. Mit seinem verstärkten Fass und dem kompakten Totalrückhaltewagen bietet er dem Bediener eine außergewöhnliche Sicherheit und Manövrierfähigkeit.

Das verstärkte SOFRAPER-Fass

Er ist so konstruiert, dass er dem Saugvakuum und dem Druck auf der Auslassseite standhält. Er ist mit einem Schwimmerventil und einem Verdunstungsschutz ausgestattet, der den Kopf schützt, und garantiert Leistung und Zuverlässigkeit für WINDVAC 4 und noch mehr für WINDVAC 7.

Die WINDVACs lassen sich mithilfe des speziellen Adapterkits (bitte zusätzlich bestellen) auch an ein Standard-Ölfass mit reduzierter Leistung anpassen, um das Budget zu senken oder um einfach in ein verlorenes Fass zur Entsorgung zu saugen, ohne den Wunsch nach Rückstau zu haben.

Seine Anwendungen

Es ist ein Gerät, das sich besonders für das Ablassen von Flüssigkeiten und Flüssigkeiten, die mit Schwebeteilchen beladen sind, eignet. Seine einfache Bedienung und der Druckluftantrieb prädestinieren ihn auch für das regelmäßige Absaugen von Ansammlungen an Ihren Maschinen oder von Verschüttungen mit der breiten Bodendüse mit Laufrollen. Der WINDVAC 7 mit seinem höheren Unterdruck ermöglicht das Saugen von zähflüssigeren Produkten oder aus größerer Tiefe als der WINDVAC 4.

Seine Grenzen

Der WINDVAC trennt keine Feststoffe von Flüssigkeiten. Wenn viele Späne oder schwerer Schlamm aufgesaugt werden müssen, ist er nicht geeignet, da er nicht alle Feststoffe, die er aufgesaugt hat, vollständig verdrängen wird.

	WINDVAC 3	WINDVAC 4	WINDVAC 7
Funktion	Nur saugen	Ansaugen + Ausstoßen	Ansaugen + Ausstoßen
Luftstrom Ansaugung (l/min)	130	200	200
Auslass (l/min)	N/A	200	200
Luftverbrauch (m³/h)	45	42	42
Max. Unterdruck (mmCE)	3200	4000	3800/7000



Sie können entdecken Sie den **WINDVAC** in Betrieb in diesem Video :

[Klicken Sie hier, um sich das Video anzusehen!](#)

ODER SCANNEN SIE DIESEN QR CODE

OPTIMOIL-Reihe

Öl- und Späneentleerungssauger

Die OPTIMOILs sind elektrische Saug- und Wischgeräte. Es gibt sie mit verschiedenen Saugstärken, mit oder ohne unsere patentierte TURBO-Mehrmotortechnologie, als 100-Liter-Behälter oder 200-Liter-Behälter.



OPTIMOIL 203M TC

GEMEINSAME FUNKTIONALITÄTEN



Trennung von Flüssigkeiten / Feststoffen

Spänevorscheiderkorb aus Edelstahl mit einem Fassungsvermögen von 15 l (mit der Möglichkeit, einen 200 µm oder 300 µm Vorfilterbeutel hinzuzufügen, eine Option, die besonders bei der Feinfiltration zur Rückführung des Schmierstoffs zu empfehlen ist). Der Korb ist durch einfaches Öffnen der Materialeingangstür sofort zugänglich.



Vereinfachte Reinigung

Alle Versionen sind standardmäßig mit einem schrägen Boden zu einem Ablassventil mit großem Durchmesser und direktem Auslass ohne Krümmung ausgestattet, um eine Schwerkraftentleerung und eine schnelle Reinigung des Geräts zu ermöglichen.

Multifunktionswagen

Abtropfwagen mit Zubehörhalter und schmiermittelbeständigen Rädern, die keine Spuren auf dem Boden hinterlassen.

Unterwasserpumpe

Mit dieser Pumpe können Sie gleichzeitig saugen und fördern, um Behälter zu entleeren, deren Fassungsvermögen weit über der Kapazität des Geräts liegt. Der Ø25mm Druckschlauch mit Pistolengriff ermöglicht einen Durchfluss von mehr als 100l/min.

REGENERATION IHRER SCHNEIDSCHMIERSTOFFE

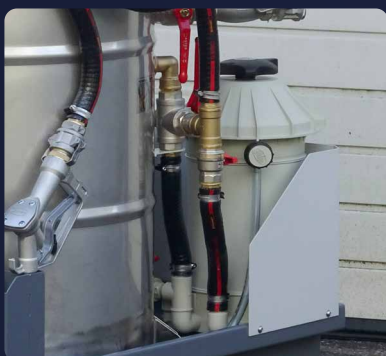

Feinfiltration

Alle OPTIMOIL-Versionen sind mit oder ohne Feinfiltration am Auslass (mit 20µm oder 5µm Patronen) erhältlich, um die Schmierstoffe (ganz oder als Emulsion) zu regenerieren. Es wird dringend empfohlen, unsere 200µm- oder 300µm-Vorfilterbeutel in den Korb zu geben und den 30L-Schlammbehälter am Ende der Reinigung des Behälters zu verwenden, wenn die Feinfiltration verwendet wird, um die Lebensdauer der Patronen deutlich zu erhöhen.

Je nach Version **OPTIMOIL** verfügen die Geräte über 2 patentierte Technologien, die zusammen mit der Kompaktheit des Geräts eine Leistung und Praktikabilität bieten, die auf dem Markt ihresgleichen sucht:

TECHNOLOGIE TURBO®

Die **Mehrmotorige TURBO-Technologie**, Die patentierte Sofraper-Technologie schaltet die Saugmotoren in Reihe oder parallel, um einen sehr hohen Unterdruck und einen großen Luftstrom zu erzeugen, der automatisch auf die vom Bediener ausgeführte Tätigkeit abgestimmt ist. Diese Technologie ist in einer 9,5-kW-Drehstromversion (5,5kW+4,0kW) für extreme Anwendungen (viel Schlamm oder große Pumptiefe) erhältlich. Es gibt sie auch in 3,3 kW einphasig 230V - 16A (3x 1,1 kW), der 3M TC-Version, die wegen ihrer Leistung und Einfachheit sehr beliebt ist. Sie macht 80 % der Verkäufe der OPTIMOIL aus.

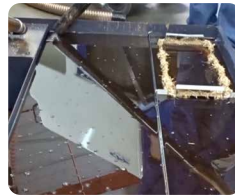

• **Motoren in Reihe**
Unterdruck x2



• **Parallele Motoren**
3-facher Luftstrom

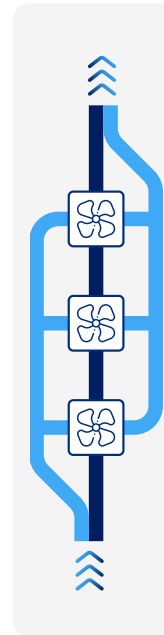

KLICKEN ODER SCANNEN
SIE DIESEN QR CODE
um die Saugkraft der TURBO-
Technologie zu entdecken



KOPF 3M TC

TECHNOLOGIE HV®

Diese exklusive, patentierte SIEBEC SOFRAPER ermöglicht das Umschalten zwischen den 2 Modi :

- **ASPIRATION** : für die Initiierung des Transfers und die abschließende Reinigung des Behälters mit dem Saugkopf
- **TRANSFER** : über eine leistungsstarke Tauchpumpe für die kontinuierliche Förderung großer Flüssigkeitsmengen bis zu 250l/min.

Diese Technologie eignet sich besonders für die Entleerung von Tanks mit einem Volumen von 1000 L und mehr. Fassungsvermögen, die man z. B. bei Waschmaschinen/Entfettungsanlagen antrifft, bei denen sehr häufig Tausende Liter Waschmittel (nicht schäumend) abgelassen werden müssen. Bei einem Fassungsvermögen von weniger als 500 Litern ist die HV-Technologie nicht von Interesse.

Die HV-Technologie erfordert keinen besonders starken Saugkopf, da die Förderung des Mediums hauptsächlich durch die Tauchpumpe erfolgt. Die Transfervorgänge sind sehr leise, die Leistungsaufnahme von weniger als 1,5 kW ist sehr gering.

Es gibt eine **Option HV-Modus Auto**, die mithilfe einer SPS und Sensoren **automatisch zwischen dem Saug- und dem Fördermodus wechselt, wenn die Maschine entleert oder gereinigt wird**. Diese Option macht es überflüssig, zum Gerät zurückzukehren, um den Modus zu wechseln, und wird besonders von den Mitarbeitern von Dienstleistern geschätzt, die diese Entleerungsvorgänge oft allein und ohne Hilfe durchführen müssen.



VERSION HV AUTO



KLICKEN ODER
SCANNEN SIE DIESEN
QR CODE
um die Kraft der HV-
Technologie zu entdecken

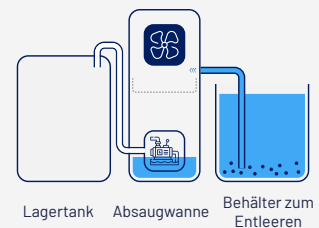

1. Standard-Absaugung
Ermöglicht das Füllen des Ansaugbehälters, um die Transferpumpe anzusaugen.

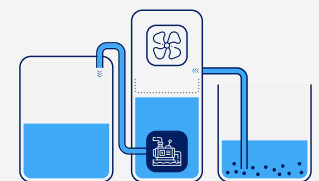

2. Transfer bis zu 250 l/min
Sobald die Pumpe eingetaucht ist, wird der High-Flow-Transfermodus automatisch aktiviert!

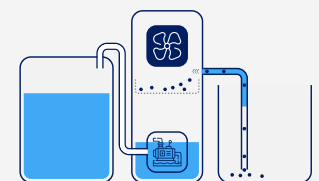

3. Bodenabsaugung
Ermöglicht das Absaugen von Flüssigkeiten und Feststoffen, die am Boden des zu reinigenden Behälters zurückbleiben.

TANKVAC SQ 6xx-Reihe

Großvolumiger, freistehender Staubsauger mit Entleerung

Die TANKVAC SQ 6xx bieten genau die gleichen Funktionen und Leistungen wie die OPTIMOIL und die gleiche Arbeitsweise. Die Hauptunterschiede sind :

Ein 600L-Tank anstelle von 100L oder 200L.

Feinfiltration mit 20" statt 10" hohen Patronen, ideal für die häufige Filtration großer Mengen.

Optional mit Gabelstapler greifbar oder mit Deichsel schleppbar.

Schwerkraftablassventil mit sehr großem Durchmesser für eine einfache Reinigung.

Abtropfwagen zum Mitführen des 30-Liter-Schlammbehälters.

Keine HV-Technologie.

9,5kW Turbo-Version nur bei der speziellen Langversion erhältlich.

Erhältlich als Wagen mit Luftreifen mit großem Durchmesser, für häufiges Fahren auf Außenböden und große Entfernungen.

Für sehr häufige Entleerungen von Behältern mit einem Fassungsvermögen von mehr als 170L und weniger als 600L ist die TANKVAC 6xx eine sehr gute Wahl.

Dies gilt umso mehr, wenn das Ziel darin besteht, das gefilterte Schmiermittel nach der Reinigung der Maschine wieder in die Maschine einzuspeisen. Das große Fassungsvermögen von 600L macht das Umfüllen des Schmiermittels in einen zusätzlichen Behälter überflüssig, und die 20"-Filterpatrone mit doppelter Höhe bietet eine lange Lebensdauer.



TANKVAC SQ 603M TC

Version Außenrollen



Sie können **entdecken Sie**
den TANKVAC SQ 603M TC in
diesem Lernvideo :



[Klicken Sie hier, um sich das Video
anzusehen!](#)



**ODER SCANNEN SIE DIESEN
QR CODE**

TANKVAC HV-Reihe

Aufsitzender Saug- und Entleerungsapparat mit sehr großem Volumen

TANKVAC HV sind Saug- und Entleerungsgeräte, die für regelmäßige und oft tägliche Entleerungsvorgänge von großen Flüssigkeitsmengen entwickelt wurden.



TANKVAC HV 12xx



TANKVAC HV 42xx

Kapazität

Die TANKVAC HV integrieren die **HV-Technologie** und der **HV-Automodus** als Standard, kombiniert mit Onboard-Lagerkapazitäten von 1000L (TANKVAC HV 12xx) oder 4000L (TANKVAC HV 42xx).

Manövrierfähigkeit

Der TANKVAC HV 4000 Liter ist mit zwei lenkbaren Achsen ausgestattet, die es ihm ermöglichen, in extrem engen Räumen innerhalb von Werkstätten zu fahren:

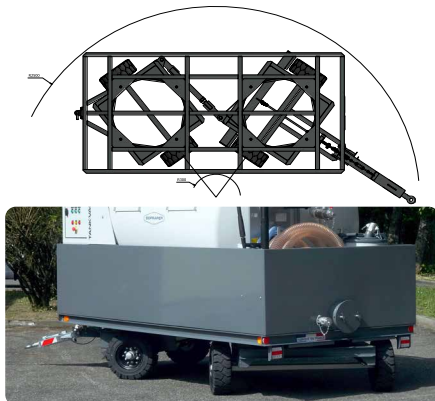

Skid-Version

Skid-Version

Der TANKVAC HV 12xx ist auch als SKID-Version erhältlich, die je nach Bedarf und Umgebung auf einem Gabelstapler oder einem Elektrohubwagen montiert werden kann.

Leistung

In den Ausführungen 3,3kW einphasiger TURBO, 5,5kW dreiphasiger TURBO und 9,5kW TURBO für den TANKVAC HV 12xx und 3,3kW einphasiger TURBO und 11kW TURBO für den TANKVAC 42xx.



11 KW TURBO (2x 5,5 KW)



Sie können entdecken
Sie den **TANKVAC HV**
in diesem Video :

[Klicken Sie hier, um sich das Video anzusehen!](#)

ODER SCANNEN SIE DIESEN
QR CODE

Optionen für Sauger - Entleerer

Option	Beschreibung
1. Breite Bodendüse	Behandlung von Verschüttungen
2. Schlammbehälter (30 l)	Separates Sammeln von Schlamm oder Spänen
3. Reinigungslanze mit Hochdruckeffekt	Vereinfachte Reinigung der Behälter
4. Vorfilterbeutel	Umstellung einer Vorfilterung von 2000 µm auf 200 µm.
5. Feinfilterung am Auslass	Regeneration Ihrer Schneidflüssigkeiten
6. Kit Absaugung und Rückfluss in IBC 1000L	Verarbeitung von Mengen, die die Kapazität des Geräts übersteigen
7. Füllstandsanzeige pro Säule	Visuelle Kontrolle der im Behälter befindlichen Flüssigkeitsmenge.
8. Schwimmer zur elektrischen Abschaltung	Schaltet den Motor für maximale Sicherheit ab
9. Wanne aus Edelstahl 304	Ideal für korrosive und nicht schäumende Waschmittel.

VIDEO : ABSAUGEN VON SCHLAMM & SPÄNEN

Schlammbehälter, Reinigungslanze, Bodendüse mit Rädern...



[Klicken Sie hier, um sich das Video anzusehen!](#)



ODER SCANNEN SIE DIESEN QR CODE

1. Breite Bodendüse

Gegen Schmiermittel resistente Lippen

- Auf Rollen, um den Kraftaufwand zu reduzieren
- Höhenverstellbar, kein Saugeffekt
- Erhältlich in der Breite 400mm Ø40mm für WINDVAC und in der Breite 450mm Ø50mm für OPTIMOIL und TANKVAC.



2. Vorabtrennungen - Schlammbehälter (30 l)

Begrenztes Fassungsvermögen von 30L, um die Handhabung mit begrenzter Last zu erleichtern.

Ideal, um Schmiermittel von festen Abfällen zu trennen, insbesondere vor einer Feinfiltration des Schmiermittels zur Wiederverwendung.

Gibt es auch als Schlammkipper 315L für größere Mengen an zu verarbeitenden Schlämmen und Spänen.



3. Reinigungslanze mit Hochdruckeffekt

Ideal zum Erreichen und Ablösen von Partikeln, die durch Saugen nicht erreichbar sind.

Verwendet die angesaugte Flüssigkeit, so dass kein zusätzliches Abwasser entsteht, das wiederaufbereitet werden muss.

Gleichzeitiges Waschen und Saugen mit OPTIMOIL und TANKVAC alle Modelle.



4. Vorfilterbeutel

200µm einfach oder 300µm mit Handgriffen.

Passt in den 15L Spankorb aus Edelstahl.

Besonders empfehlenswerte Verwendung bei Feinfiltration des Schmierstoffs zur Wiederverwendung (erhöht die Lebensdauer der Filterpatronen erheblich).



5. Feinfiltration am Auslass

Wenn Sie das Schmiermittel filtern, können Sie es in Ihrer Maschine wiederverwenden und so Ihren Verbrauch und Ihre Wiederaufbereitungskosten senken.

Erhältlich in 20 µm und 5 µm bei OPTIMOIL und TANKVAC und bis zu 1 µm absolut bei GOLDVAC.

Höhe der Patronen 10" bei OPTIMOIL und 20" bei TANKVAC SQ und TANKVAC HV.

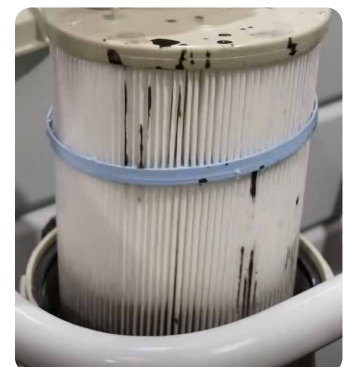

6. Kit Absaugung und Rückfluss in IBC 1000L

Ideal, um mit Ihrem OPTIMOIL oder TANKVAC ein Flüssigkeitsvolumen zu übertragen, das sehr viel größer ist als das Fassungsvermögen des Geräts.

- Ausgestattet mit Nockenanschlüssen für Rohre Ø50mm sichert er **die Förderung bei sehr hohem Durchfluss** der OPTIMOIL HV. Er wird mit einem Reduzierstück geliefert und sichert ebenfalls durch eine Nockenverbindung den Auslass des Standardauslasses Ø25mm der OPTIMOIL, die nicht mit der Option HV ausgestattet sind (erfordert die Option abnehmbarer Auslasspistolenriff für die OPTIMOIL).
- Er verfügt außerdem über ein höhenverstellbares Saugrohr (um zu verhindern, dass der Boden des IBC nach dem Dekantieren angesaugt wird), um den IBC zu entleeren, indem Sie den Ø50mm Saugschlauch Ihres OPTIMOIL oder TANKVAC direkt anschließen.



7. Füllstandsanzeige pro Säule

- Ermöglicht es, den Flüssigkeitsstand im Gerät zu erkennen..
- Diese Option ist sehr praktisch, wenn ein Volumen, das weit über das Fassungsvermögen des OPTIMOIL hinausgeht, in einen externen Behälter vom Typ IBC 1000L oder Ölfass transferiert werden soll.



8. Schwimmer zur elektrischen Abschaltung

Alle OPTIMOIL und TANKVAC sind standardmäßig mit einem mechanischen Verschlusschwimmer ausgestattet, der den Lufteinlass der Pumpen verschließt und die Flüssigkeitsansaugung blockiert, wenn der hohe Füllstand erreicht ist, den Motor aber nicht anhält.

Der elektrische Schwimmer bietet zusätzliche Sicherheit, um ein Überlaufen zu verhindern, indem er den Saugmotor stoppt. Dieser Schwimmer ist so eingestellt, dass er ausgelöst wird, bevor er den mechanischen Verschlusschwimmer erreicht.

Diese Option empfiehlt sich für sehr regelmäßige Vorgänge, bei denen große Mengen an Flüssigkeiten umgeschüttet werden und bei denen häufig der hohe Füllstand erreicht wird.

Dies ist auch eine beliebte Option für Nutzer, die das Gerät täglich oder intensiv nutzen, wie z. B. Dienstleister, die auf der Website ihres Kunden maximale Zuverlässigkeit anstreben.

- Diese Option ist für OPTIMOIL und TANKVAC SQ 6xx verfügbar. Sie ist **standardmäßig** Sie ist standardmäßig installiert bei TANKVAC HV und OPTIMOIL HV, die mit dem **automatischen HV-Modus**.



9. Wanne aus Edelstahl 304

Die Behälter von WINDVAC, OPTIMOIL und TANKVAC SQ bestehen aus Stahl, der mit einer Epoxid-Pulverfarbe beschichtet ist, die sehr widerstandsfähig gegen Vollöl und emulsionsartige Schneidflüssigkeiten ist.

Bei der Verwendung von reinem Wasser oder alkalischen Produkten wie z. B. Waschmitteln (unbedingt schaumfrei) wird dringend empfohlen, das Gerät mit der Option Edelstahlbehälter zu bestellen, um Korrosion im Behälter zu vermeiden.

Die TANKVAC HV werden standardmäßig mit dieser Option für den Pumpenzwischenbehälter geliefert und integriert Lagertanks aus PE HD.











Diese Option wird bei OPTIMOILs oft zusammen mit der HV-Option bestellt.



Fragen Sie uns nach der Kompatibilität mit den verschiedenen Geräten.

OPTIONEN

Die richtige Wahl von Saugschläuchen und Zubehörpaketen

Packs & Zubehör	Visuelle Darstellung	Geeignet für
<p>1 ZUBEHÖRPAKET SAMMELN EXPERT CLEAN OIL Ø40 (1WAC03P40A)</p> <p>1 Schraubverbindung für die Installation auf einem 2"-Abfluss, ohne Tauchrohr / 1 Schlauch 3m. Verstärktes Polyurethan + gerändelter Gewindebolzen Sofraper / 1 starres Rohr, 1m lang, aus HDPE / 1 feine abgeschrägte Düse 60x20mm / 1 halbsteifes Rohr, 0,9m lang / 1 breite Gummidüse 120x35mm</p>		WINDVAC 3
<p>2 ZUBEHÖRPAKET SAMMELN STANDARD Ø40 (1WAC02P40A)</p> <p>1 Set zur Montage auf einem 2"-Spundloch, bestehend aus einem internen Tauchrohr, 3m verstärktem Polyurethanschlauch mit Schraubmuffe zum Ankleben von Sammelzubehör / 1 starres Rohr, Länge 1m HDPE / 1 feine abgeschrägte Düse 60x20mm</p>		
<p>3 ZUBEHÖRPAKET SAMMELN EXPERT CLEAN OIL Ø40 (1WAC01P40A)</p> <p>1 Set zur Montage auf einem 2"-Spundloch mit Tauchrohr, 3m Schlauch Ø40 mm aus verstärktem Polyurethan mit Schraubmuffe zum Ankleben von Sammelzubehör / 1 starres Rohr, Länge 1m HDPE / 1 feine abgeschrägte Düse 60x20mm / 1 halbstarres Rohr, Länge 0,9m / 1 breite Gummisaugdüse 120x35mm</p>		WINDVAC 4 & 7
<p>4 OPTIONALES KIT FÜR MONTAGE AUF STANDARDFASS (1WAC01F00A)</p> <p>Für die Installation auf Standard-Ölfässern, die einem Unterdruck von 0,4 bar und einem Druck von 0,45 bar standhalten. Inklusive 3/4G-Anschluss/Ratsche mit Schwimmer für WINDVAC 4 oder 7.</p>		WINDVAC 4 & 7 enthalten mit dem windvac 3
<p>5 ZUBEHÖRSET Ø40 OPTIMIERTE FLEXIBILITÄT (10V001K40C)</p> <p>3m metallverstärkter Polyurethan-Spiralschlauch mit 2 antistatischen und schmiermittelbeständigen Gummi-Gewindemuffen / 1 starres PE-Rohr gerade L=1m EP=2,5mm / 1 halbstarres PE+METAL-Rohr L=1m EP=2,5mm / 1 breite Gummidüse 120x35mm L= 450mm - feine abgeschrägte Düse 60x20mm L=550mm</p>		
<p>6 ZUBEHÖRSET Ø50 OPTIMIERTE LEISTUNG (10V001K50C)</p> <p>3m metallverstärkter Polyurethan-Spiralschlauch mit 2 antistatischen und schmiermittelbeständigen Gummi-Gewindemuffen / 1 starres PE-Rohr gerade L=1m EP=2,5mm / 1 halbstarres PE+METAL-Rohr L=1m EP=2,5mm / 1 breite Gummidüse 120x35mm L= 450mm - feine abgeschrägte Düse 60x20mm L=550mm</p>		OPTIMOIL & TANKVAC SQ 3MTC - 4,0 kW - 5,5 kW
<p>7 VERLÄNGERUNG PU-SCHLAUCH Ø50 (590F50) L=3M + 2 GUMMIMUFFEN MIT GEWINDE + ANSCHLUSSMANSCHETTE METALL (1ACC01A05D)</p> <p>Standardlänge von 3 m, spezifisch auf Anfrage.</p>		
<p>8 ZUBEHÖRSET Ø50 VERSTÄRKTER HOCHDRUCKSCHLAUCH (10V001K50D)</p> <p>3m metallverstärkter Polyurethan-Spiralschlauch mit 2 antistatischen und schmiermittelbeständigen Gummi-Gewindemuffen / 1 starres PE-Rohr gerade L=1m EP=2,5mm / 1 halbstarres PE+METAL-Rohr L=1m EP=2,5mm / 1 breite Gummidüse 120x35mm L= 450mm - feine abgeschrägte Düse 60x20mm L=550mm</p>		OPTIMOIL & TANKVAC SQ
<p>9 VERLÄNGERUNGSSCHLAUCH PU HOCHDRUCK Ø50 (191F50) L=3M + 2 GUMMIMUFFEN MIT GEWINDE + ANSCHLUSSMANSCHETTE METALL (10V001K50D)</p> <p>Standardlänge von 3 m, spezifisch auf Anfrage.</p>		9,5 kW (TURBO)
<p>10 ZUBEHÖRSET Ø50 HV OHNE SCHLAUCH V2022 (10V001K50E)</p> <p>1 PE-Rohr, starr, gerade L=1m EP=2,5mm / 1 PE+METALL-Rohr, halbstar L=1m EP=2,5mm / 1 breite Gummidüse 120x35mm L= 450mm / 1 feine abgeschrägte Düse 60x20mm L=550mm / 1 PE-Rohr, starr, mit Anti-Saugnapf-Tülle L=1m</p>		Optimoil HV und TANKVAC HV alle Versionen
<p>11 SAUG- UND DRUCKSCHLÄUCHE HV Ø50 MIT GESICHERTEN NOCKENVERBINDUNGEN M&F, KEILGEZINKT</p> <p>2 zu bestellende Schläuche für die Ansaugung und für den Auslass L = 3m (1ACC01A02A) / L = 6m (1ACC01A12A) / L = 10m (1ACC01A12B)</p>		



Haben Sie Fragen?
Brauchen Sie einen Rat?
Unsere Experten sind für Sie da!

Entdecken Sie alle unsere Innovationen auf
www.siebec.com



SOFRAPER SAS

Tel: +33 4 76 26 12 09
Email: contact@sofraper.com



SIEBEC Ltd

Tel: +44 1785 227 700
Email: sales@siebec.co.uk



SIEBEC GmbH

Tel: +49 6126 9384-34
Email: info@siebec.de



SIEBEC S.L.

Tel: +34 93 372 20 24
Email: ventas@siebec.com



SIEBEC SRL

Tel: +39 011 699 58 90
Email: commerciale@siebec.com



SIEBEC LDA

Tel: +351 961 190 171
Email: info.pt@siebec.com



Entdecken Sie die SIEBEC-Gruppe

6 Schlüsselstandorte (Frankreich, Vereinigtes Königreich, Deutschland, Italien, Portugal)

45 Vertriebspartner auf der ganzen Welt

